

Raku Lock

RLS-01 (RLA-02 RLB-03)

楽ロック

取扱・取付説明書

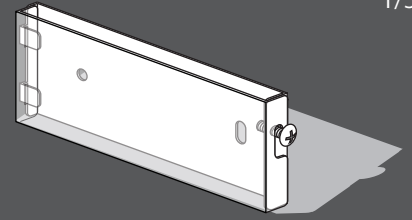

福彫「楽ロック」をお買い上げいただきありがとうございます。

末永くご愛用いただくために、この「取扱・取付説明書」をよくお読みいただき正しい施工とご使用をお願いします。



注意

- この製品に子供さん等、ぶら下がらないで下さい。変形したり、破損し、思わぬけがをすることがあります。
- 通路の頭上には取付けないで下さい。出っ張りに当たってけがをすることがあります。
- シンナー、ベンジン、みがき粉、タワシなどを使って清掃しないでください。変色、キズ、破損、塗装はくりをおこす恐れがあります。

## ■ 保守とお手入れ

- 基本的には、乾いた柔らかい布で軽く拭いてホコリを取るだけで結構です。
- 金属部品については、特に工業地帯ですすや鉄粉が付着しやすい場所や海岸が近く潮風にさらされる場所ではお手入れをおこたるとさびを誘発し、「もらいさび」を起こす場合がありますので、金属部品の汚れは中性洗剤を含ませた布で拭いた後、水拭きしてください。水分は完全に拭きとってください。
- シンナー、ベンジン、みがき粉、タワシなどを使って清掃することは避けてください。変色、キズ、塗装ハクリ等の原因になります。
- 定期的にお手入れや点検を行ってください。  
(1ヶ月に1～2回はお手入れしてください。また、台風や風雨等で水分が付着した後は別途早めの洗浄をしてください。)

## ■ 本製品の保証及び免責事項内容について





1. 保証期間 お買い上げ日より1年間とします。
2. 保証内容 保証期間中に正常な使用状態において、万一製造上に起因する故障が生じた場合には、当社にて無償で修理いたします。

本製品はいかなる配達物、内容物であっても、本製品の故障の有無にかかわらず盗難あるいは紛失、損傷、汚染した場合、当社は責任を負わないものとします。

次のような場合は保証期間中でも有償修理となります。

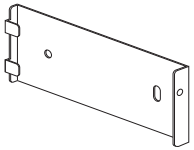
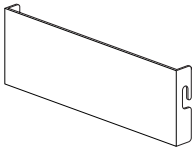
- (1) 住宅用途以外で使用した場合の故障・損傷
- (2) ユーザーが適切な使用、維持管理を行わなかったことに起因する故障・損傷
- (3) ユーザーが施工説明書等に基づかない施工、専門業者以外による移動・分解などに起因する故障・損傷
- (4) 建築躯体の変形など住宅部品本体以外の不具合に起因する当該住宅部品の不具合、塗装の色あせ等の経年変化又は使用に伴う摩擦等により生じる外観の現象
- (5) 海岸付近、温泉地域における腐食性の空気環境に起因する故障・損傷
- (6) ねずみ、昆虫等の動物の行為に起因する故障・損傷
- (7) 火災・爆発等事故、落雷・地震・噴火・洪水・津波等天変地異又は戦争・暴動等破壊行為による故障・損傷

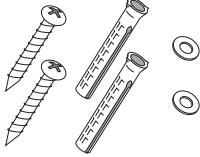
## 1.RLS-01 楽ロックセット 同梱内容

 <p>RLA-02 楽ロック A (壁側) ×1</p>	 <p>RLB-03 楽ロック B (表札側) ×1</p>	 <p>表札固定ビス ×1</p>	 <p>取付ドリルビス ×2</p>	 <p>取付ビス ×2 コンクリートプラグ ×2 ワッシャ ×2</p>	 <p>取扱説明書 (本書) ×1</p>
--	---	--	---	---	--

## 2.製品仕様

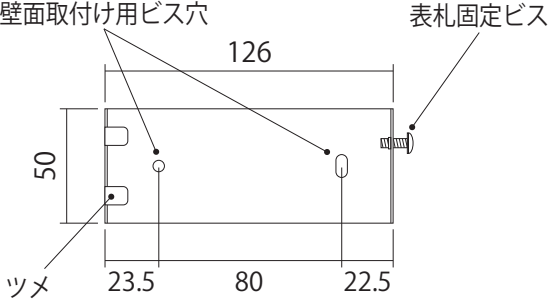
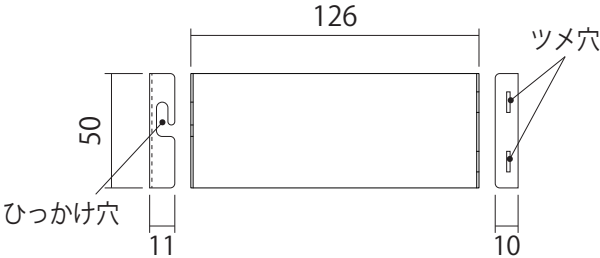
 <p>壁面取付け用ビス穴 126 50 ツメ 23.5 80 22.5 表札固定ビス</p> <p>RLA-02 楽ロック A (壁側) 材質：ステンレス HL (1T)</p>	 <p>126 50 ツメ穴 ひっかけ穴 11 10</p> <p>RLB-03 楽ロック B (表札側) 材質：ステンレス HL (1T)</p>
---	--

## 3.RLA-02 楽ロックA(壁側)・取付要領

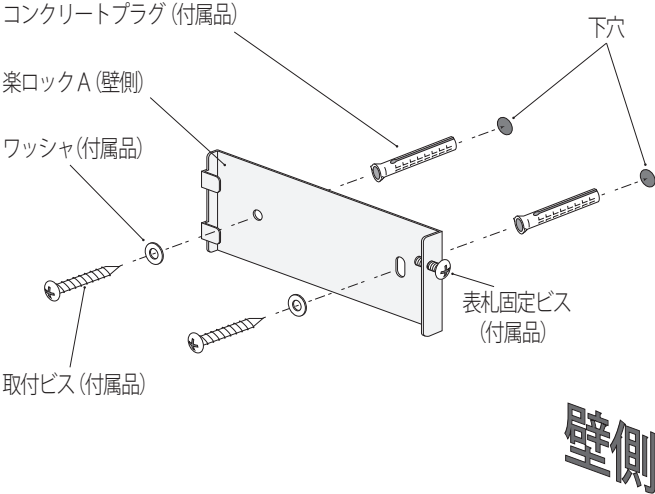
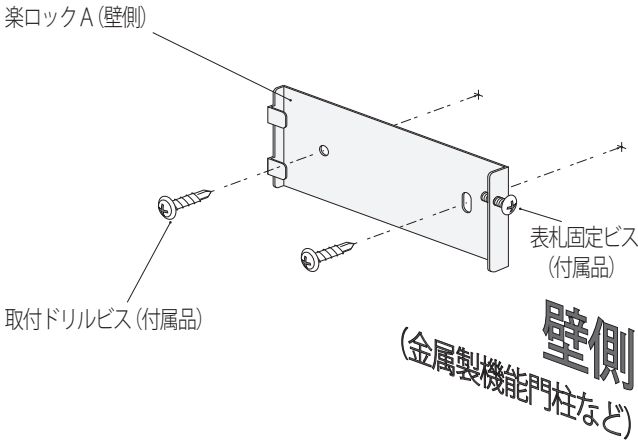
■コンクリートプラグ使用時	■ドリルビス使用時 (金属製機能門柱など)
 <p>コンクリートプラグ (付属品) 楽ロック A (壁側) ワッシャ (付属品) 下穴 取付ビス (付属品) 表札固定ビス (付属品)</p> <p style="text-align: right; font-size: 2em;"><b>壁側</b></p>	 <p>楽ロック A (壁側) 取付ドリルビス (付属品) 表札固定ビス (付属品)</p> <p style="text-align: right; font-size: 2em;"><b>壁側</b> (金属製機能門柱など)</p>
<ul style="list-style-type: none"> <li>壁の裏側に障害物がない事を確認してドリルでコンクリートプラグよりやや大きめの下穴をあけ、切粉等を除去してください。 ※(下穴はプラグ本体よりやや深めにあけてください。)</li> <li>コンクリートプラグを固定したのち、取付ビスを使い本体を固定してください。 ※(本体、壁面を傷つけないよう、ネジの締めすぎに注意してください。)</li> </ul>	<ul style="list-style-type: none"> <li>壁の裏側に障害物がない事を確認して付属の取付ドリルビスを使い本体を固定してください。 ※(本体、壁面を傷つけないよう、ネジの締めすぎに注意してください。)</li> </ul>

## 4. 楽ロック対応表札 着脱手順

1

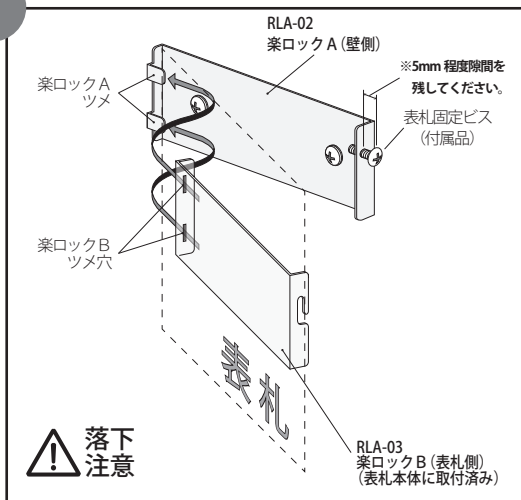

・表札固定ビスを楽ロック A (壁側) の左図の位置に **5mm 程度隙間を残し** 取付けてください。

楽ロック A (壁側) のツメ部分を楽ロック B (表札側) のツメ穴に差し込んでください。

2

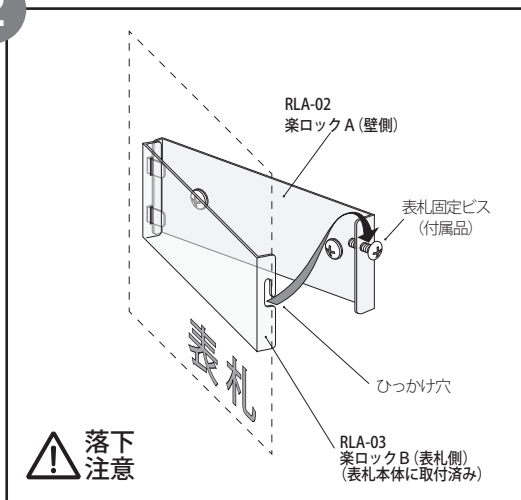

・楽ロック B (表札側) のひっかけ穴を楽ロック A (壁側) と表札固定ビスの間に挟み込むように引っ掛けてください。  
 ※表札本体をしっかりと支えながら、落下しないよう注意して作業してください。

3

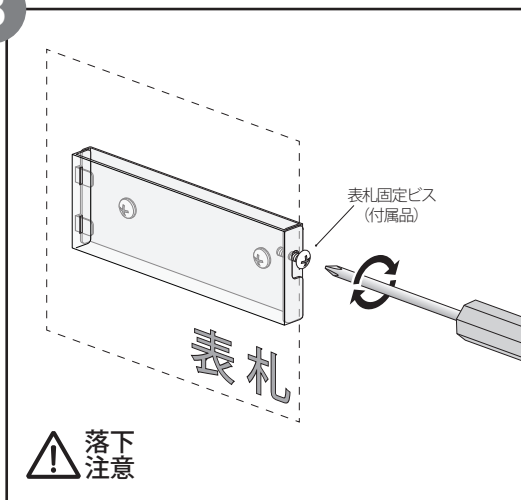

・表札固定ビスをプラスドライバーを使い締め込み表札を固定してください。  
 ※破損しないよう締め過ぎに注意してください。

■取り外しは③→①の手順となります。

※表札本体をしっかりと支えながら落下に注意して作業してください。

### ●商品についてのお問い合わせ

株式会社 福彫

福岡県春日市春日6丁目61番地  
 TEL 092-596-8288 FAX 092-596-8282

URL: <http://www.fukucyo.co.jp>  
 E-mail: [info@fukucyo.co.jp](mailto:info@fukucyo.co.jp)